



HAKKIMIZDA,

Türk Sanayisine endüstriyel ürünler satışı ile ilgili farklı birçok sektörü kapsayacak şekilde yapmış olduğumuz binlerce müşteri ziyareti ve uzun yılların pazar tecrübesinin vermiş olduğu birikimle; müşteri talebinin önce dürüstlük , kaliteli ürün , uygun fiyat , etkin bir satış sonrası hizmet , yenilikçi ve yaratıcı çözümler olduğunu gördük.

Aden Endüstriyel olarak temel hedefimizi , bu anlayışı karşılayacak inovatif ürün ve hizmetleri müşterilerine minimum fiyata maksimum fayda ile sunan bir çözüm ortağı olmak olarak seçtik. Konusunda uzman bir kadro ile kurulan Aden Endüstriyel; yüklenmiş olduğu bu misyonu tüm çalışan ve müşterileri ile paylaşarak büyümeyi ve Türk Sanayisine katkı sağlamayı hedeflemektedir.

MAS Serisi Redüktör ve Motorlu Redüktör Grubu

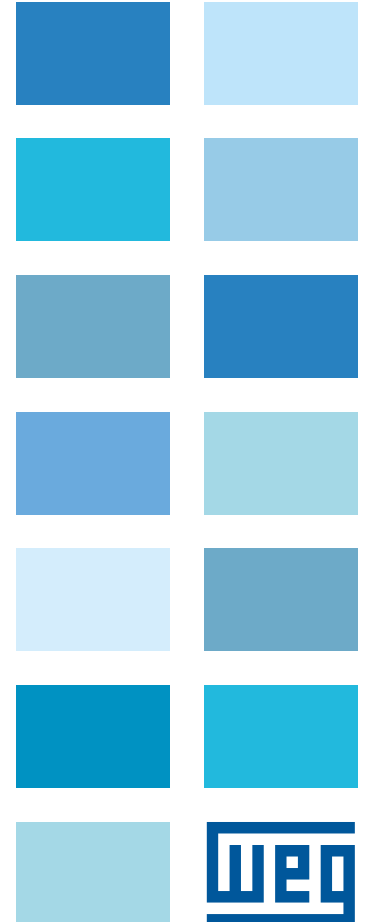

(HU/HG/HF) SERİSİ HELİS DİŞLİLİ REDÜKTÖRLER



TEKNİK ÖZELLİKLER :

Farklı Gövde Sayısı	:18
Bağlanabilir Motor Gücü Aralığı	: 0.12-55 kW
Nominal Moment Aralığı	: 27 – 14.000 Nm
Tahvil Oranı Aralığı	: 0.8-8600
Çıkış Opsiyonu	: Mil Çıkış
Giriş Opsiyonu	: IEC / Nema Flanş Giriş , Servo Adaptör , Girişi Milli
Montaj/ Bağlantı Şekilleri	: Ayak / Flanş / Universal

(K) SERİSİ AYNA MARUTİ REDÜKTÖRLER



TEKNİK ÖZELLİKLER :

Farklı Gövde Sayısı	: 11
Bağlanabilir Motor Gücü Aralığı	: 0.12-55 kW
Nominal Moment Aralığı	: 100 – 20.000 Nm
Tahvil Oranı Aralığı	: 5,5-8600
Çıkış Opsiyonu	: Tek Ve Çift Yön Mil Çıkış / Kovan Çıkış / Sıkma Bilezik Versiyonlu Çıkış / Karıştırıcı Özel Yataklama Çıkışı
Giriş Opsiyonu	: IEC / Nema Flanş Giriş , Servo Adaptör , Girişi Milli
Montaj/ Bağlantı Şekilleri	: Tork Kolu / Flanş / Universal

(S) SERİSİ HELİS SONSUZ REDÜKTÖRLER

TEKNİK ÖZELLİKLER :

Farklı Gövde Sayısı	: 7
Bağlanabilir Motor Gücü Aralığı	: 0.12-7.5 kW
Nominal Moment Aralığı	: 30 – 1400 Nm
Tahvil Oranı Aralığı	: 3-3400
Çıkış Opsiyonu	: Tek Ve Çift Yön Mil Çıkış / Kovan Çıkış / Sıkma Bilezik Versiyonlu Çıkış
Giriş Opsiyonu	: IEC/Nema Flanş Giriş , Servo Adaptör , Girişi Milli
Montaj/ Bağlantı Şekilleri	: Tork Kolu / Flanş / Universal



(A) SERİSİ MİLE GEÇME PARALEL MİLLİ REDÜKTÖRLER

TEKNİK ÖZELLİKLER :

Farklı Gövde Sayısı	: 5
Bağlanabilir Motor Gücü Aralığı	: 0.12-22 kW
Nominal Moment Aralığı	: 48 – 2800 Nm
Tahvil Oranı Aralığı	: 0.8-4000
Çıkış Opsiyonu	: Tek Ve Çift Yön Mil Çıkış / Kovan Çıkış / Sıkma Bilezik Versiyonlu Çıkış / Karıştırıcı Özel Yataklama Çıkışı
Giriş Opsiyonu	: IEC/Nema Flanş Giriş , Servo Adaptör , Girişi Milli
Montaj / Bağlantı Şekilleri	: Flanş / Bağlantı Kiti



(F) SERİSİ UNIBLOK PARALEL MİLLİ REDÜKTÖRLER



TEKNİK ÖZELLİKLER :

Farklı Gövde Sayısı	: 4
Bağlanabilir Motor Gücü Aralığı	: 0.12-55 kW
Nominal Moment Aralığı	: 2800 – 14000 Nm
Tahvil Oranı Aralığı	: 6-18000
Çıkış Opsiyonu	: Tek Ve Çift Yön Mil Çıkış / Kovan Çıkış / Sıkma Bilezik Versiyonlu Çıkış / Karıştırıcı Özel Yataklama Çıkışı
Giriş Opsiyonu	: IEC / Nema Flanş Giriş , Servo Adaptör , Girişi Milli
Montaj / Bağlantı Şekilleri	: Flanş / Universal

Dişlilerdeki en düşük boşluk oranı ile hassas, sessiz ve uzun ömürlü çalışma.

Diagramm V1

Diagram V1

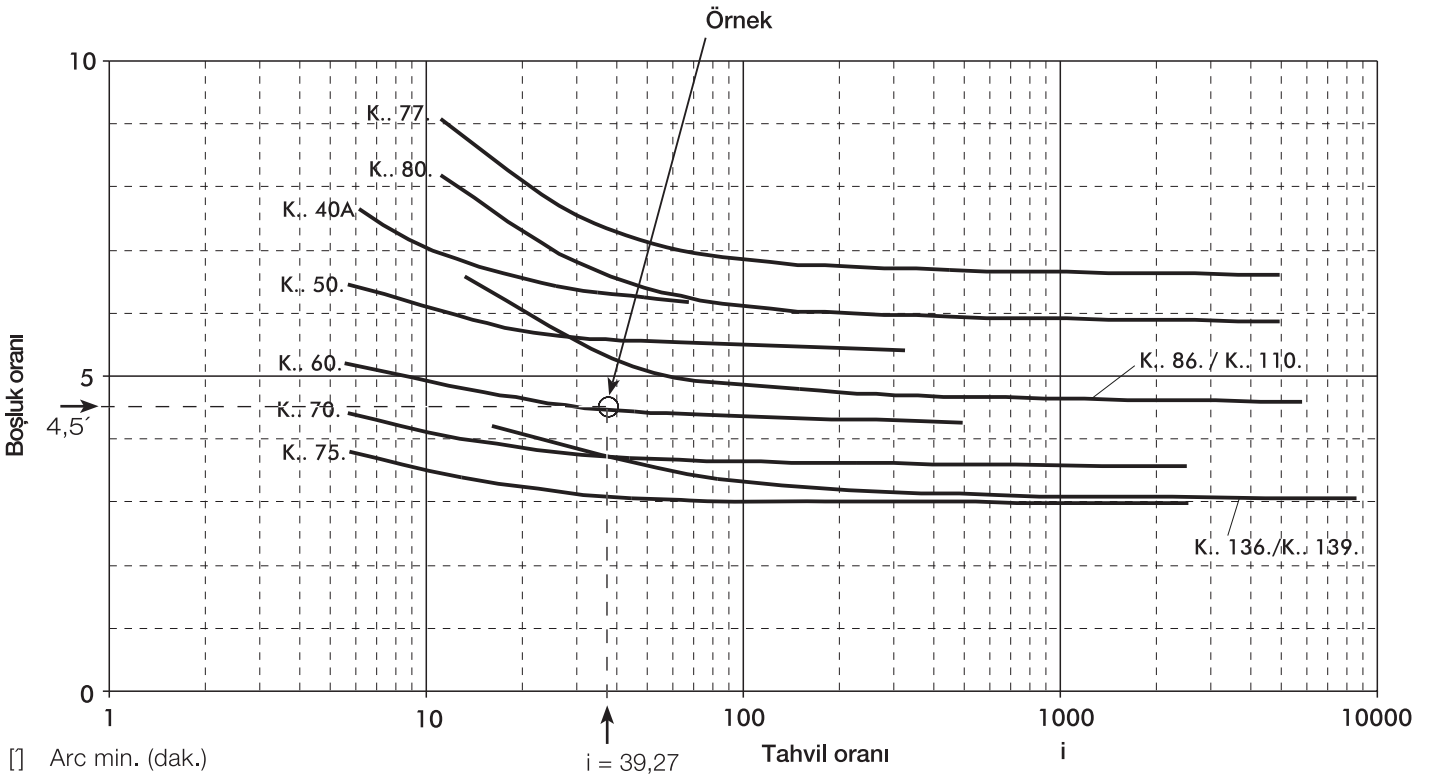

WATT EUSAS W Serisi Elektrik Motorları



TEKNİK ÖZELLİKLER :

Standart Olarak ;

0.04 – 200 kW Motor Gücü Aralığı

63 – 315 IEC Gövde Aralığı

2 – 4 – 6 – 8 - 4/2 - 8/4 – 6/4 – 6/2 – 8/2 Temin Edilebilir Kutup Aralığı

WAG (B3) , WAF (B5) , WAC (B14) Bağlantı

9 Farklı Terminali İle 3x190 V – 3x690 V / 50-60 Hz Voltaj / Frekans

İnvertör Uygulamaları İçin 87/100 Hz Karakteristiği

Çalışma Ortamı Sıcaklığında Yüksek Değerler (-30° C / + 60° C)

İklimlendirme İzolasyonlu Sistem

Farklı Voltaj Seçeneklerinde İmalat

Güçlendirilmiş Rulmanlar

Düşük Ağırlık

50/60 Hz Karakteristiğinde Etiket

Yüksek Dayanım Rotor Mili

Standart Koruma Sınıfı IP55

Standart İzolasyon Sınıfı F (B sınıfına kadar imal edilebilir)

Opsiyonel Olarak ;

AC ve DC Fren Sistemleri ve Fren Açma Kolları

AC ve DC Çift Fren Sistemleri ve Fren Açma Kolları

Incremental Veya Absolute Encoder , Resolver veya Dc-Tako

Geri Dönmezlik Kiti

Servo Soğutma

PTC/ PTO / PT100 Thermal Koruma

IP 56/67K Koruma Sınıfı

Özel Yataklama Sistemleri (Farklı Uygulama ve Çevresel Koşullar İçin)

On/Off – Reversing – Delta/star ...etc Switch Seçenekleri

LC Filtre , EMC Bağlantı

2. Çıkış Mili / El Teker / Özel Taleplere Yönelik Çözümler

100 Hz karakteristiği – gücü ikiye katlayın

Watt drive 200 gövdeye kadar motorlar invertör uygulamaları için mükemmel çözümdür. 87/100/120 Hz voltaj/frekans karakteristiği ile de özel sarıma gerek kalmadan invertör kullanımında tork kaybı olmadan söz konusu frekanslarda çalışmaya izin verir.

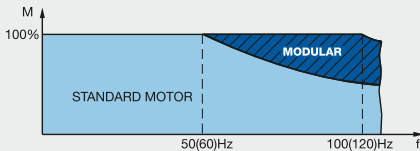

Rated (nominal) torque to double rated (nominal) speed

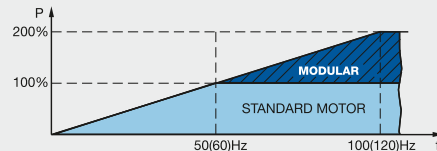

















Double rated (nominal) power at twice the rated (nominal) speed

Klemens kutusunda değişiklik ile dünya genelindeki voltajlarda kullanım

Özel sarım ile klemens kutusunda 9 uç (63-132 gövde motorlar) veya 12 uç (160-200 gövde motorlar) ile farklı 4 bağlantı (yıldız, üçgen, çift yıldız, çift üçgen) sayesinde dünya genelindeki farklı voltaj ve frekanslarda çalışabilme. (110-690 volt - 50/60 Hz.) Ayrıca klemens kutusunun boyutları kolay erişim için idealdir.



Rated voltages for motor series 11N, 11P (IEC frame sizes 63 to 100)					
Possible connection		Rated power P_N	Increased rated power $1,2 \times P_N$	Frequency inverter operation	
	Delta	220 - 230 - 240 V at 50 Hz 220 - 265 - 277 V at 60 Hz	- 254 - 265 - 277 V at 60 Hz		400 V, 87 Hz
	Delta - Delta	110 - 115 - 120 V at 50 Hz 110 - 132 - 138 V at 60 Hz	- 127 - 132 - 138 V at 60 Hz		230 V, 100 Hz
	Star (basic connection)	380 - 400 - 420 V at 50 Hz 380 - 460 - 480 V at 60 Hz	- 440 - 460 - 480 V at 60 Hz		400 V, 100 Hz
	Star - Star	190 - 200 - 210 V at 50 Hz 190 - 230 - 240 V at 60 Hz	- 220 - 230 - 240 V at 60 Hz		460 V, 120 Hz

Rated voltages for motor series 11P and 22P (IEC frame sizes 112 to 180)					
Possible connection		Rated power P_N	Increased rated power $1,2 \times P_N$	Frequency inverter operation	
	Delta (basic connection)	380 - 400 - 420 V at 50 Hz 380 - 460 - 480 V at 60 Hz	- 440 - 460 - 480 V at 60 Hz		400 V, 100 Hz
	Delta - Delta	190 - 200 - 210 V at 50 Hz 190 - 230 - 240 V at 60 Hz	- 220 - 230 - 240 V at 60 Hz		460 V, 120 Hz
	Star	660 - 690 - (730) V at 50 Hz 660 - (796) - (830) V at 60 Hz	- (760) - (796) V at 60 Hz		460 V, 120 Hz
	Star - Star	330 - 346 - 365 V at 50 Hz 330 - 400 - 415 V at 60 Hz	- 380 - 400 - 415 V at 60 Hz		

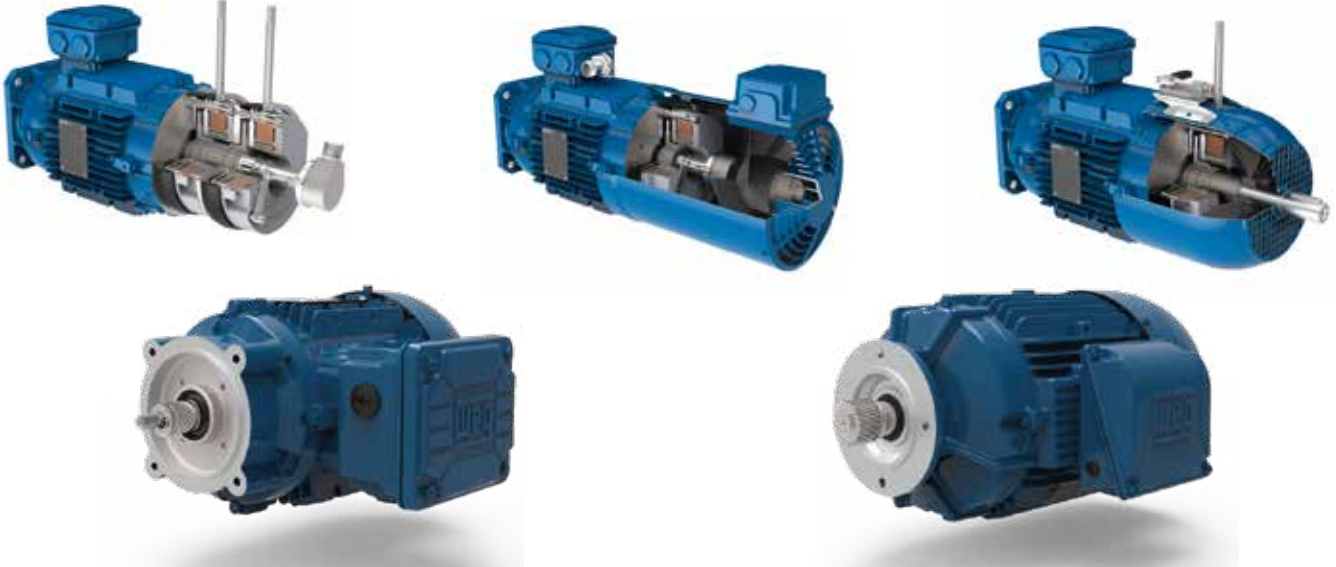

Güç	0.12 to 9.2 kW
Kutup sayısı	4 and 6
IEC motor gövdeleri	63 to 132
Voltaj	110-480 V, 50/60 Hz
Verimlilik sınıfı	IE1, IE3
Termal sınıf	F
Koruma sınıfı	IP55
Gövde malzemesi	Aluminyum
Termal koruma	Bi-metal switch and thermistor protection PTC
İnvertör uygulaması	460 V' a kadar
Sertifikalar	CE, UL/CSA, EAC

Güç	11 to 30 kW
Kutup sayısı	4
IEC motor gövdeleri	160 to 200
Voltaj	190-690 V; 50/60 Hz
Verimlilik sınıfı	IE4' e kadar
Termal sınıf	F
Koruma sınıfı	IP55
Gövde malzemesi	Pik döküm
Termal koruma	Thermistor protection PTC
İnvertör uygulaması	460 V' a kadar
Sertifikalar	CE, UL/CSA, EAC

WG20 Serisi Redüktör ve Motorlu Redüktör Grubu

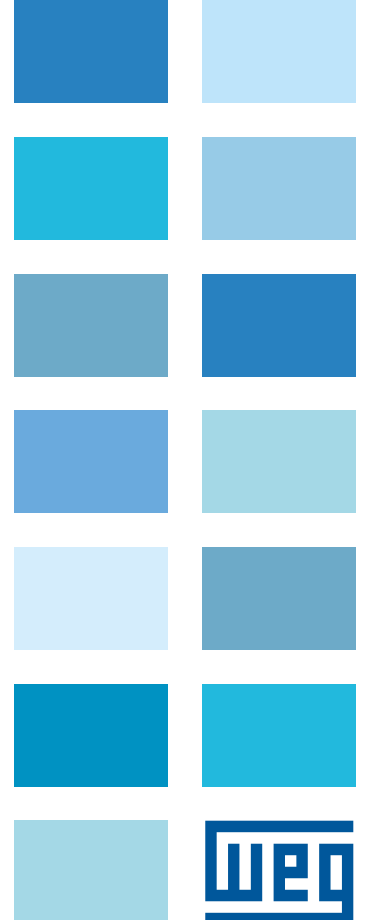
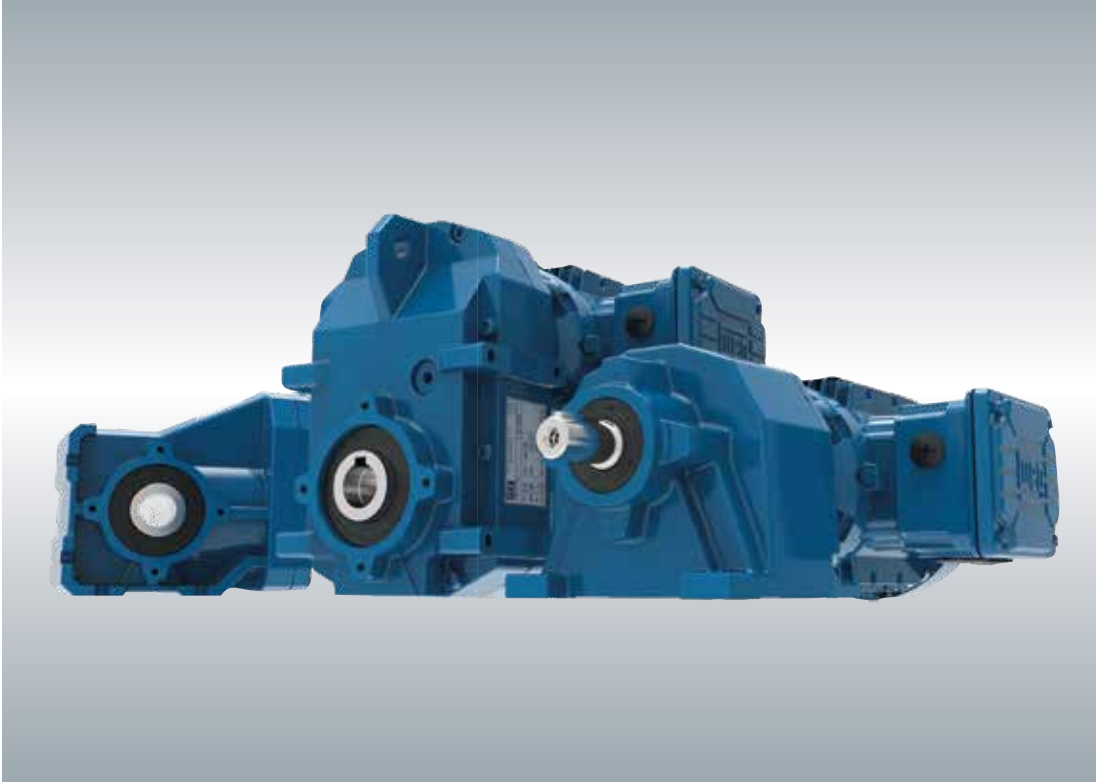



Yüksek Verim

WG20 redüktörleri ; 3 kademede çok yüksek tahvil oranı aralığına sahip tasarımlardır ve bu onları rakiplerine göre çok daha verimli kılar. Dahası, WG20 serisinin ürünleri sadece çok düşük güç kayıpları gösterir. Bir yandan, bu, giriş aşamasındaki düşük çevresel hızlarla ve diğer taraftan, optimize edilmiş yağlayıcı miktarları nedeniyle sıçrama kayıplarını azaltarak sağlanır. Bu özelliklerin redüktör ömrü üzerinde de olumlu etkisi vardır. Normal kullanım koşullarında bakım gerektirmez ve ömürlük yağ dolu olarak sevk edilirler.

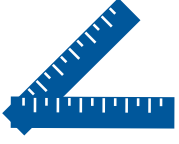

Pazardaki Rakiplerle Ölçüsel Uygunluk

Maksimum kullanıcı kolaylığı sağlamak için, yeni redüktör serisinin dizaynı piyasa gereksinimlerine uygun olarak tasarlanmıştır. Tasarımın önemli montaj boyutları, piyasada halihazırda kurulmuş olan ve doğrudan değişimi sağlayan özelliklerle uyumludur. Bu, WG20 redüktörü motorlar yalnızca yeni uygulamalarda kullanılmakla kalmaz, aynı zamanda mevcut sistemler yerine veya optimizasyon amacıyla kolayca entegre edilebileceği anlamına gelir.



Yeni Dizayn

Yeni redüktör grubunu tasarlarken, tasarımcılar hafif bir alüminyum yapı için güçlü bir gövde geliştirmeye özellikle dikkat ettiler. Üretimde kullanılan kalıp döküm yöntemi, hijyenik uygulamalar için pürüzsüz bir yüzeye sahip olmakla kalmaz aynı zamanda mükemmel ısı iletkenliği özelliklerine sahiptir. Gövde tasarımı ek olarak bu özelliği geliştirir. Akıllıca tasarlanmış yüzey, iç dişli parçalardan gelen ısı dağılımını teşvik eder, böylece daha verimli bir çalışma ve daha uzun bir ömüre yardımcı olur.



Düşük Ses Seviyesi

WG20 serisi redüktörler sessiz ve pürüzsüz çalışmak üzere karakterize edilmişlerdir. Neredeyse tamamen kendi üretiminden kaynaklanan yüksek kaliteli bileşenler , düşük gürültülü çalışma garantisi için temel oluşturarak mükemmel bir şekilde çalışmaktadır. Esnek dişli çark yapısı bile gürültüyü azaltmaya yardımcı olur. Küçük motor pinyonu, ilk etapta daha düşük çevresel hızlara ve daha düşük gürültü emisyonuna olanak sağlar.



(C) SERİSİ HELİSEL DİŞLİLİ REDÜKTÖRLER



Dizayn versiyonları



Ayaklı

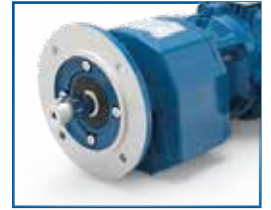

Flanş

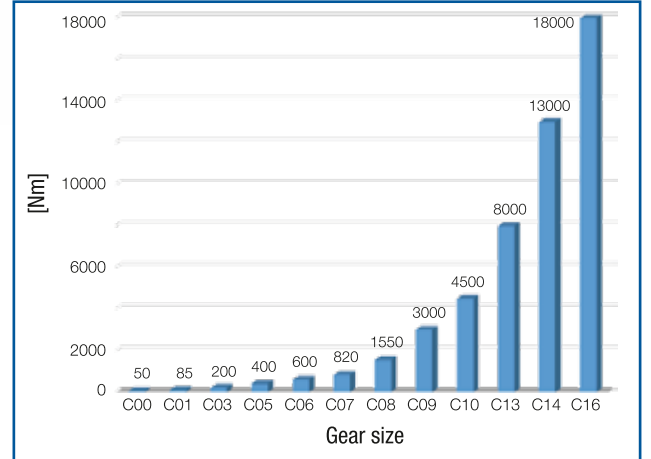
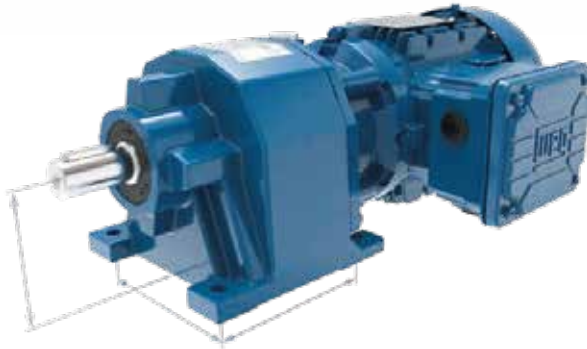

Teknik Özellikler

		C00	C01	C03	C05	C06	C07	C08	C09	C10	C13	C14	C16
Nominal tork	[Nm]	50	85	200	400	600	820	1550	3000	4500	8000	13000	18000
Kademe sayısı		2-kademe	2-kademe	2-/3-kademe	2-/3-kademe	2-/3-kademe	2-/3-kademe	2-/3-kademe	2-/3-kademe	2-/3-kademe	2-/3-stage	2-/3-stage	2-/3-stage
Tahvil aralığı		2.44-47.44	3.09-66.5	3.34-286.32	3.83-328.43	3.73-375.71	5.30-351.33	5.12-368.94	4.22-306.73	4.19-246.43	4.00 - 204.88	5.17 - 206.88	5.96 - 234.67
1400 rpm 50Hz'e göre çıkış devir aralığı	[rpm]	29 - 573	21 - 453	4 - 419	4 - 365	3 - 375	4 - 264	4 - 274	5 - 332	6 - 334	7 - 375	7 - 290	6 - 252
Güç aralığı	[kW]	0.12 - 0.75	0.12 - 1.5	0.12 - 3	0.12 - 7.5	0.12 - 9.2	0.12 - 15	0.18 - 22	0.55 - 30	1.1 - 30	4 - 55	4 - 75	11 - 75
Çıkış mili çapı ø/ Kovan çapı ø	[mm]	20 x 40	20 x 40	25 x 50	30 x 60 35 x 70	35 x 70	40 x 80	50 x 100	60 x 120	70 x 140	90 x 170	110 x 210	120 x 210
Çıkış flanş IEC	[mm]	120/140/160	120/140/160	120/140/ 160/200	160/200/250	200/250	250/300	300/350	350/450	350/450	450/550	450/550	550/660
Malzeme		Alüminyum						Döküm					

(F) SERİSİ PARALEL MİLLİ REDÜKTÖRLER

Dizayn versiyonları



Kovan çıkış



Mil çıkış



Flanşlı



Sıkma bilezik

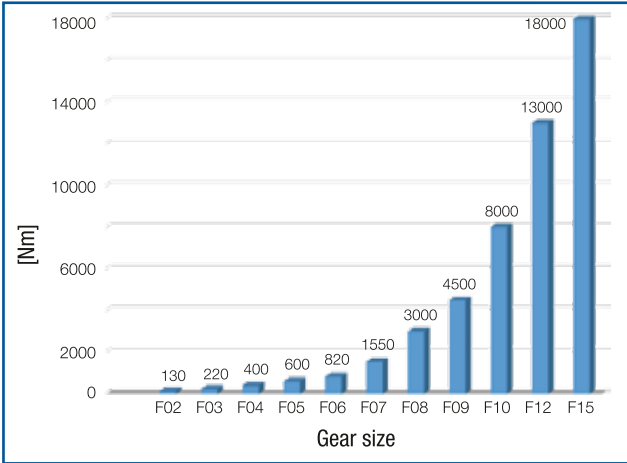

Teknik Özellikler

		F02	F03	F04	F05	F06	F07	F08	F09	F10	F12	F15
Nominal tork	[Nm]	130	220	400	600	820	1500	3000	4500	8000	13000	18000
Kademe sayısı		2-kademe	2-kademe	2-/3-kademe	2-/3-kademe	2-/3-kademe	2-/3-kademe	2-/3-kademe	2-/3-kademe	2-/3-kademe	2-/3-kademe	2-/3-kademe
Tahvil aralığı		3.93 - 97.85	3.85 - 70.17	4.42 - 422.98	5.17 - 487.67	4.41 - 412.64	4.29 - 305.42	4.09 - 358.52	4.16 - 288.50	4.38 - 246.57	4.64 - 220.67	5.84 - 259.81
1400 rpm 50Hz'e göre çıkış devir aralığı	[rpm]	14 - 356	20 - 363	3 - 316	3 - 271	3 - 317	5 - 327	4 - 343	5 - 337	6 - 342	7 - 323	6 - 257
Güç aralığı	[kW]	0.12 - 1.5	0.12 - 3	0.12 - 3	0.12 - 9.2	0.12 - 15	0.12 - 15	0.55 - 22	0.55 - 30	4 - 55	4 - 75	11 - 75
Çıkış mili çapı ø / Kovan çapı ø	[mm]	25 x 50 / 25	25 x 50 / 30	30 x 60 / 35	35 x 70 / 40	40 x 80 / 40	50 x 100 / 50	60 x 120 / 60	70 x 140 / 70	90 x 170 / 90	110 x 210 / 100	120 x 210 / 120
Çıkış flanşı IEC	[mm]	160	160	200	250	250	300	350/450	350/450	450	550	660
Malzeme		Alüminyum					Döküm					

(K) SERİSİ AYNA MARUTİ REDÜKTÖRLER



Dizayn versiyonları



Kovan çıkış



Mil çıkış



Flanşlı



Sıkma bilezikli ve tork kolu

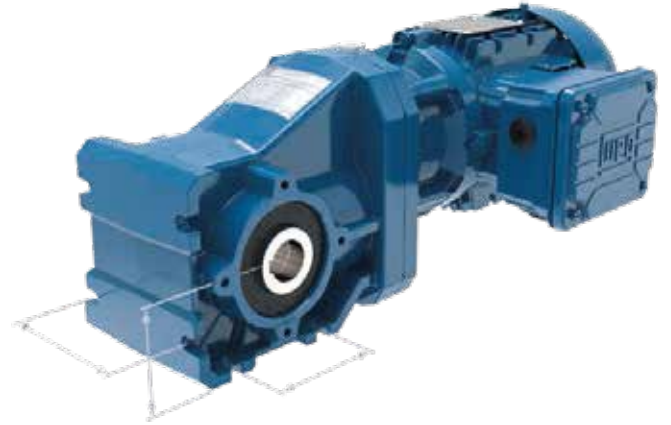
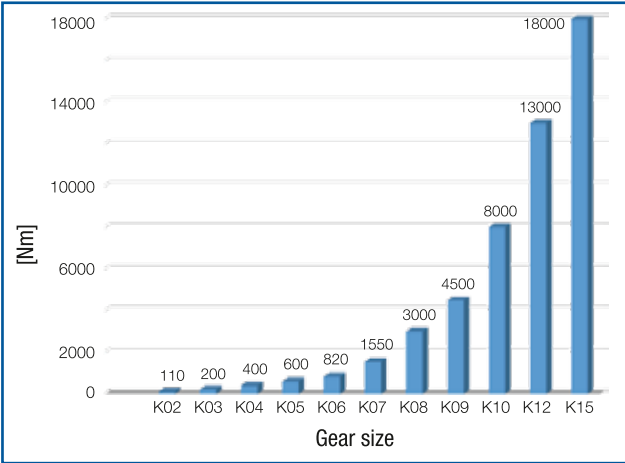

Teknik Özellikler

		K02	K03	K04	K05	K06	K07	K08	K09	K10	K12	K15
Nominal tork	[Nm]	110	200	400	600	820	1550	3000	4500	8000	13000	18000
Kademe sayısı		2-kademe	3-kademe	3-kademe	3-kademe	3-kademe	3-kademe	3-kademe	3-kademe	3-kademe	3-kademe	3-kademe
Tahvil aralığı		3.82 - 68.88	4.17 - 217.88	5.05 - 277.79	4.27 - 245.7	4.94 - 198	7.91 - 256.14	7.45 - 206.12	6.94 - 169.25	6.64 - 140.95	6.60 - 151.11	8.61 - 146.69
1400 rpm 50Hz'e göre çıkış devir aralığı	[rpm]	20 - 366	6 - 335	5 - 277	5 - 327	7 - 283	6 - 177	7 - 188	8 - 202	11 - 226	10 - 227	10 - 174
Güç aralığı	[kW]	0.12 - 1.5	0.12 - 3	0.12 - 4	0.12 - 9.2	0.18 - 9.2	0.25 - 15	0.55 - 22	1.1 - 30	4 - 55	4 - 75	11 - 75
Çıkış mili çapı ø/ Kovan çapı ø	[mm]	20 x 40 25 x 50 / 25	25 x 50 / 30	30 x 60 / 35	35 x 70 / 40	40 x 80 / 40	50 x 100 / 50	60 x 120 / 60	70 x 140 / 70	90 x 170 / 90	110 x 210 / 100	120 x 210 / 120
Çıkış flanşı IEC	[mm]	160	160	200	250	250	300	350/450	350/450	450	550	660
Malzeme		Alüminyum					Döküm					

BOX SERİSİ MOTIVE SONSUZ VİDALI REDÜKTÖRLER



TEKNİK ÖZELLİKLER :

- Patentli Dizayn
- Box 25 – Box 150 Arası Gövde Seçeneği
- Box 25 – Box 90 Gövde Alüminyum Enjeksiyon Döküm
- Box 110 – Box 150 Gövde Pik Döküm
- Tüm Gövde Ve Montaj Pozisyonlarında Ömürlük Yağ
- Dinamik Ve Statik Yüksek Verim
- Box 75 Gövde Üzeri Girişte Çift Rulman Yataklaması
- V5 ve V6 Montaj Pozisyonlarında Kendiliğinden Yağlamalı Rulmanlar
- 0.06 kW – 15 kW Arası Motor Bağlantı Opsiyonu
- Kovan , Tek Yön Ve Çift Yöne Dolu Mil Çıkış Opsiyonları
- Universal Dizayn ile 3 Yön Ayaktan, Gövde Üzerinden, Flanş ve Tork Kollu Bağlantı Opsiyonları
- Düşük Dişli Boşluğu
- B14 / B5 Motor Bağlantısı Opsiyonları
- Girişi Dolu Mil Ve Redüktör Arkasından 2.Giriş Mili Opsiyonu
- 1/7,5 – 1/10.000 Tahvil Oranı Seçenekleri
- BOX / BOX Kombinasyon Seçenekleri
- BOX / STADIO Kombinasyon Seçenekleri
- BOX Ex , ATEX Sertifikasyonlu

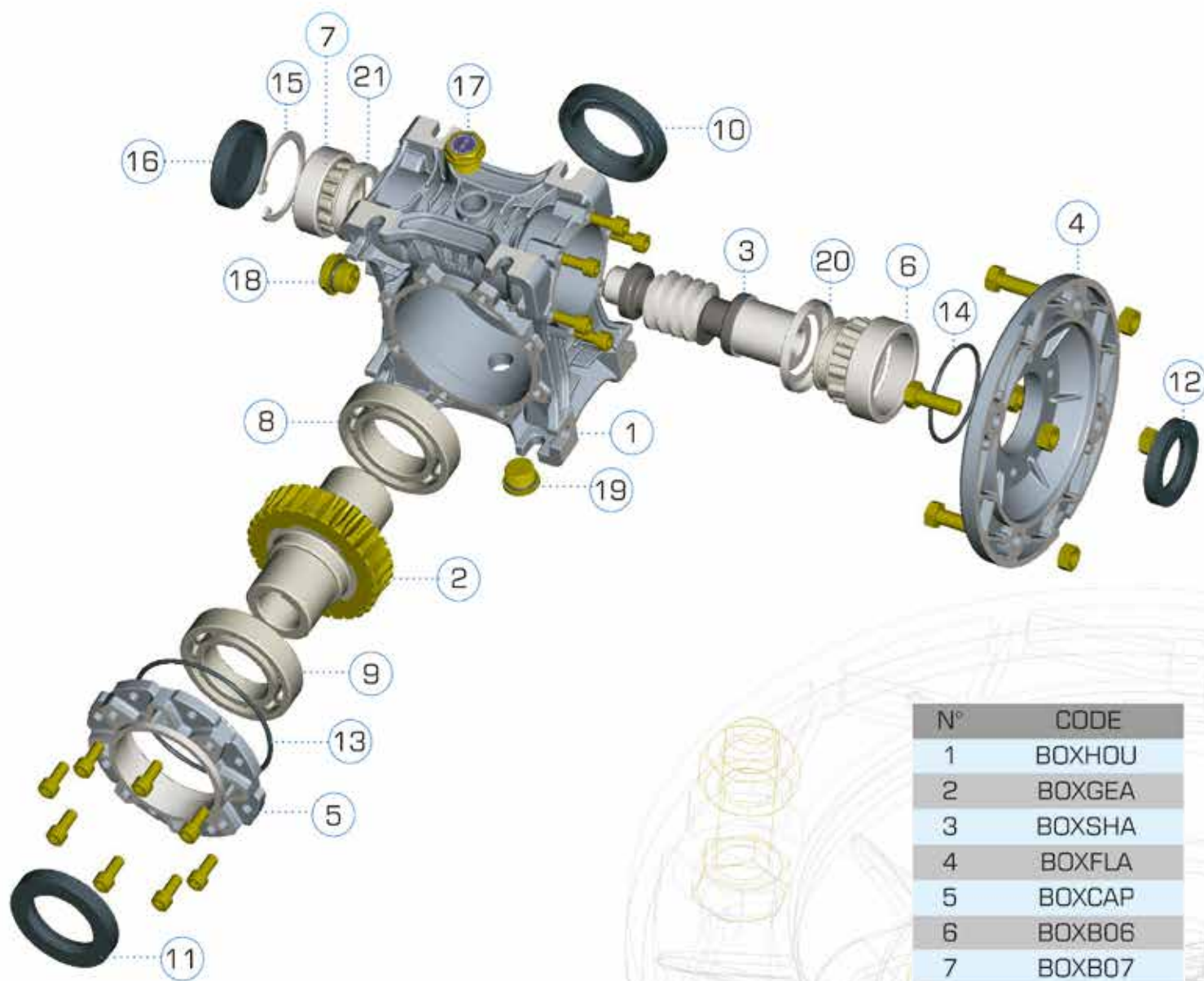

N°	CODE
1	BOXHOU
2	BOXGEA
3	BOXSHA
4	BOXFLA
5	BOXCAP
6	BOXB06
7	BOXB07
8	BOXB08
9	BOXB09
10	BOXS10
11	BOXS11
12	BOXS12
13	BOXS13
14	BOXS14
15	BOXSEE
16	BOXCOV
17	BOXBPL
18	BOXLPL
19	BOXFPL
20	BOXN20
21	BOXN21

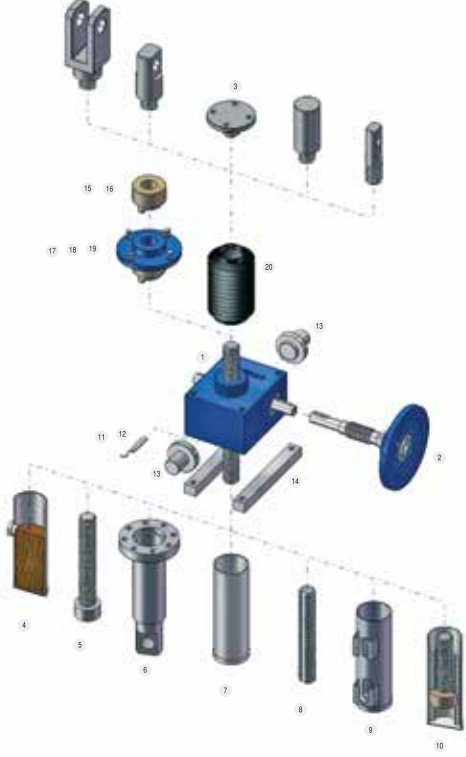
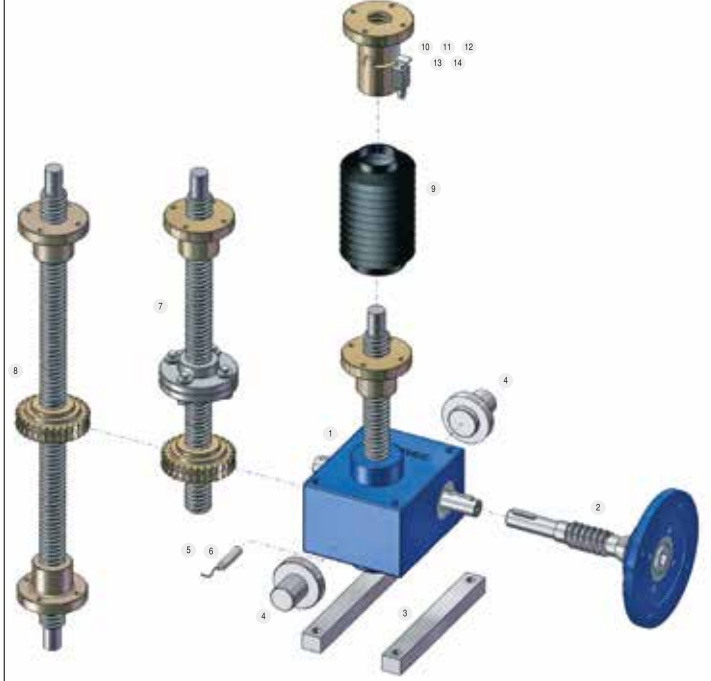
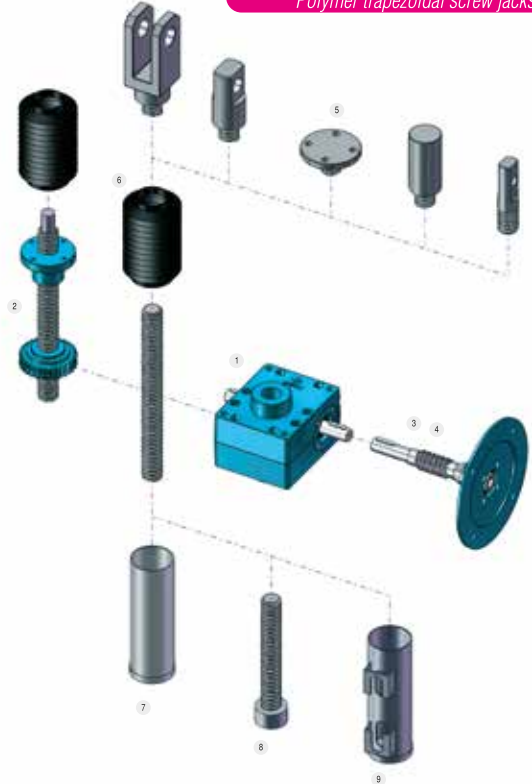
Trapez vidalı kriko / Trapezoidal screw jacks

Trapez vidalı kriko / Trapezoidal screw jacks

**Polimer Trapez vidalı kriko sistemleri
Polymer trapezoidal screw jacks**

Gövde Size	Yük Load	Vida Spindle	Tahviller Ratios	Ağırlık Weight
183	500	18x3	1/5 1/20	1,8
204	1.000	20x4	1/5 1/10 1/30	5,9
306	2.500	30x6	1/5 1/10 1/30	30
407	5.000	40x7	1/5 1/10 1/30	18
559	10.000	55x9	1/5 1/10 1/30	34
7010	20.000	70x10	1/5 1/10 1/30	76
8010	25.000	80x10	1/5 1/10 1/30	62
9010	35.000	100x12	1/10 1/30	110
10012	40.000	100x12	1/10 1/30	180
12014	60.000	120x14	1/10 1/30	180
14014	80.000	140x14	1/12 1/36	350
16016	100.000	160x16	1/12 1/36	350
20018	150.000	200x18	1/12 1/36	2.100
25022	200.000	250x22	1/12 1/36	2.100

* Nominal izin verilebilir yük. Doğru ölçülendirme için genel kataloğa bakınız.
Nominal admissible load. For a right dimensioning look at the General Catalogue

** Kriko gövde ağırlığı
Weight of the screw jack body



63 B5'ten 132 B5'e kadar ve özel motor flanşlar
Motor flanges from 63 B5 to 132 B5 and special



CuAl10Fe2 Bronz alüminyum sonsuz dişli ve somunlar
Worm wheels and nuts in bronze aluminum CuAl10Fe2



6 metreye kadar dış açılabilen C45 çelik vida
Rolled C45 steel spindle up to 6 meters

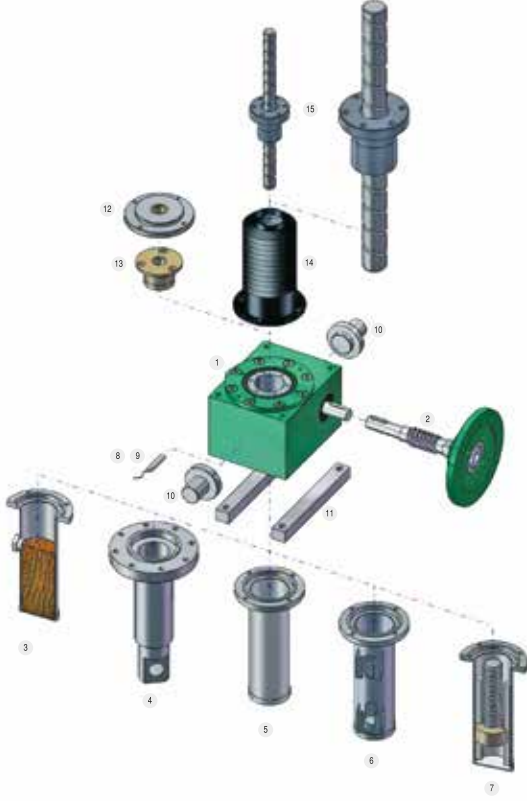
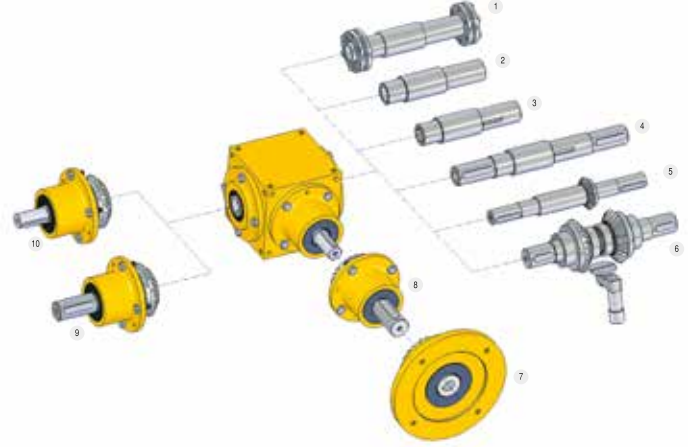

Semente edilmiş ve taşlanmış 16 NiCr4 sonsuz vidalar
Worm in 16 NiCr4 case-hardened and grounded steel

Bilyalı krikolar sistemleri / Ball screw jacks

**Ayna mahrutu yön değıştirici redüktörler
Bevel gearboxes**

Gövde Size	Maksimum güç Maximum power	Maksimum tork Maximum torque	Tahviller Ratios	Ağırlık Weight
	[kW]*	[daNm]**		[kg]
54	4	3	1/1 1/1,5 1/2 1/3 1/4	2
86	20	14	1/1 1/1,5 1/2 1/3 1/4	6,5
110	29	20	1/1 1/1,5 1/2 1/3 1/4	10
134	53	37	1/1 1/1,5 1/2 1/3 1/4	19
166	148	107	1/1 1/1,5 1/2 1/3 1/4	32
200	256	186	1/1 1/1,5 1/2 1/3 1/4	55
250	453	340	1/1 1/1,5 1/2 1/3 1/4	103
350	1.184	940	1/1 1/1,5 1/2 1/3 1/4	173
500	1.650	2.789	1/1 1/1,5 1/2 1/3 1/4	1.050



(ZPE2 ,ZPE3) TEK VİDA EXTRUDER REDÜKTÖRLERİ



TEKNİK ÖZELLİKLER

FARKLI GÖVDE YAPISI	: ZPE2; 15 Gövde büyüklüğü, ZPE3; 15 Gövde büyüklüğü
NOMİNAL MOMENT ARALIĞI	: ZPE2; 1500 - 200.000 Nm, ZPE3; 2000 - 300.000 Nm.
TAHVİL ORANI ARALIĞI	: ZPE2; 6,3 - 28, ZPE3; 6,3 - 125
ÇIKIŞ OPSİYONU	: Kamalı kovan çıkış, çoklu kamalı kovan çıkış
GİRİŞ OPSİYONU	: Giriş Milli, IEC B5, Kaplinli IEC B5
SOĞUTMA - YAĞLAMA	: Çıkarılabilir iç soğutucu batarya, soğutma plakaları, cebri soğutma ve yağlama sistemleri, komple ünite

(RB/NRB,ZT3,TST cnr) TERS YÖNDE DÖNEN ÇİFT VİDA EXTRUDER REDÜKTÖRLERİ

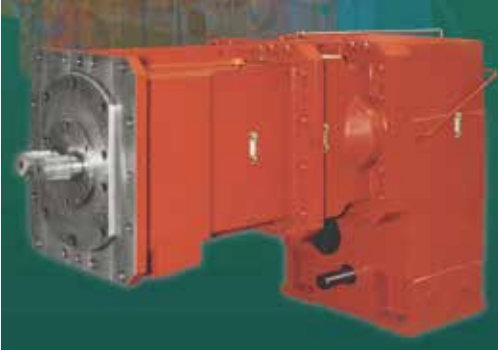

FARKLI GÖVDE YAPISI	: RB/NRB; 7 Gövde büyüklüğü, ZT3; 5 Gövde büyüklüğü, TST cnr; 3 Gövde büyüklüğü
NOMİNAL MOMENT ARALIĞI	: RB/NRB; 2500 - 80.000 Nm., ZT3; 6500 - 53.000 Nm. (Talep doğrultusunda daha büyük gövdeler olasılığı), TST cnr; 18.000 - 64.000 Nm.
TAHVİL ORANI ARALIĞI	: RB/NRB; 20, ZT3; 14 - 80, TST cnr; 14 - 80
ÇIKIŞ OPSİYONU	: Çift mil çıkış
GİRİŞ OPSİYONU	: Giriş Milli
SOĞUTMA - YAĞLAMA	: Redüktörler emme filtresi, bypass döngüsü ile elektrikli pompa, emme tarafında filtre kartuşu, eşanjör, basınç anahtarı, basınç ölçer, düzenleme vanaları, akış görme-camı, bağlantılar ve diğer bileşenlerden oluşan yağlama sistemi ile donatılır.

(ZT, ZT2, TST cor) AYNI YÖNDE DÖNEN ÇİFT VİDA EXTRUDER REDÜKTÖRLERİ



FARKLI GÖVDE YAPISI	: ZT; 10 Gövde büyüklüğü, ZT2; 4 Gövde büyüklüğü, TST cor; 9 Gövde büyüklüğü
NOMİNAL MOMENT ARALIĞI	: ZT; 550 - 45.000 Nm., ZT2; 12.000 - 72.000 Nm., TST cor; 250 - 27.000 Nm.
TAHVİL ORANI ARALIĞI	: ZT; 2 - 5, ZT2; 6,3 - 20, TST cor; 1,5 - 3
ÇIKIŞ OPSİYONU	: Çift mil çıkış
GİRİŞ OPSİYONU	: Giriş milli
SOĞUTMA - YAĞLAMA	: Redüktörler emme filtresi, bypass döngüsü ile elektrikli pompa, emme tarafında filtre kartuşu, eşanjör, basınç anahtarı, basınç ölçer, düzenleme vanaları, akış görme-camı, bağlantılar ve diğer bileşenlerden oluşan yağlama sistemi ile donatılır.



(ZT, ZT2, TST cor) AYNI YÖNDE DÖNEN ÇİFT VİDA EXTRUDER REDÜKTÖRLERİ



FARKLI GÖVDE YAPISI	: ZT; 10 Gövde büyüklüğü, ZT2; 4 Gövde büyüklüğü, TST cor; 9 Gövde büyüklüğü
NOMİNAL MOMENT ARALIĞI	: ZT; 550 - 45.000 Nm., ZT2; 12.000 - 72.000 Nm., TST cor; 250 - 27.000 Nm.
TAHVİL ORANI ARALIĞI	: ZT; 2 - 5, ZT2; 6,3 - 20, TST cor; 1,5 - 3
ÇIKIŞ OPSİYONU	: Çift mil çıkış
GİRİŞ OPSİYONU	: Giriş milli
SOĞUTMA - YAĞLAMA	: Redüktörler emme filtresi, bypass döngüsü ile elektrikli pompa, emme tarafında filtre kartuşu, eşanjör, basınç anahtarı, basınç ölçer, düzenleme vanaları, akış görme-camı, bağlantılar ve diğer bileşenlerden oluşan yağlama sistemi ile donatılır.

(MNP3) ELEKTRİKLİ ENJEKSİYON DÖKÜM MAKİNELERİ İÇİN EXTRUDER REDÜKTÖRLERİ

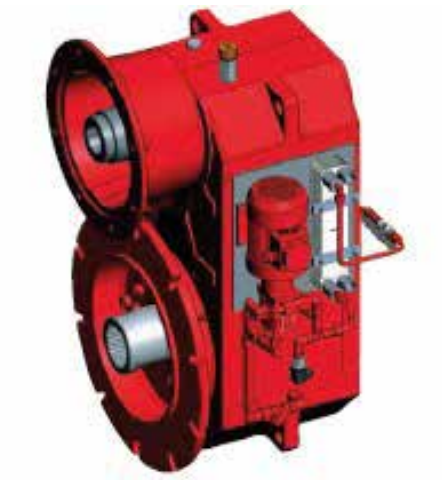

FARKLI GÖVDE YAPISI	: MNP3; 11 Gövde büyüklüğü
NOMİNAL MOMENT ARALIĞI	: MNP3; 4.000 - 150.000 Nm.
TAHVİL ORANI ARALIĞI	: MNP3; 6,3 - 71
ÇIKIŞ OPSİYONU	: Flanş çıkış (OF)
GİRİŞ OPSİYONU	: Flanş Giriş (MC)
SOĞUTMA - YAĞLAMA	: Soğutma plakaları, pompa ve eşanjörler



ADEN
INDUSTRIAL A.S.

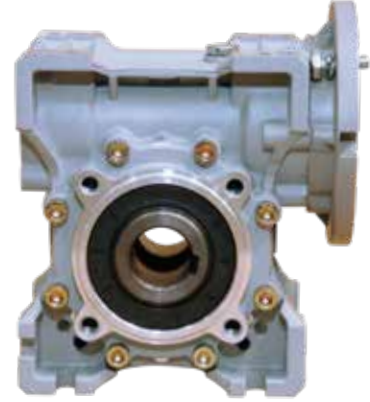
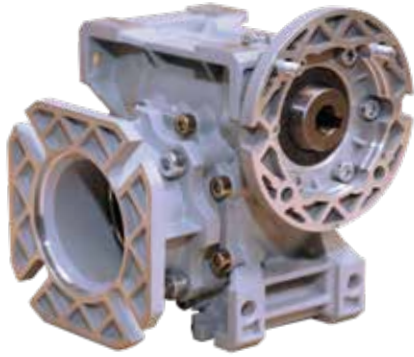
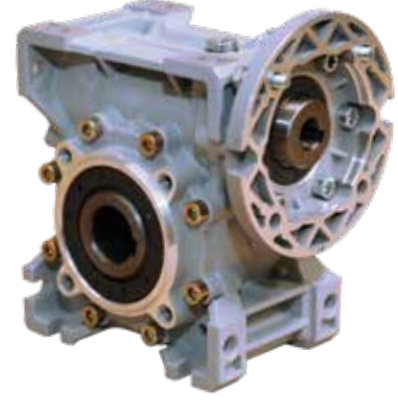
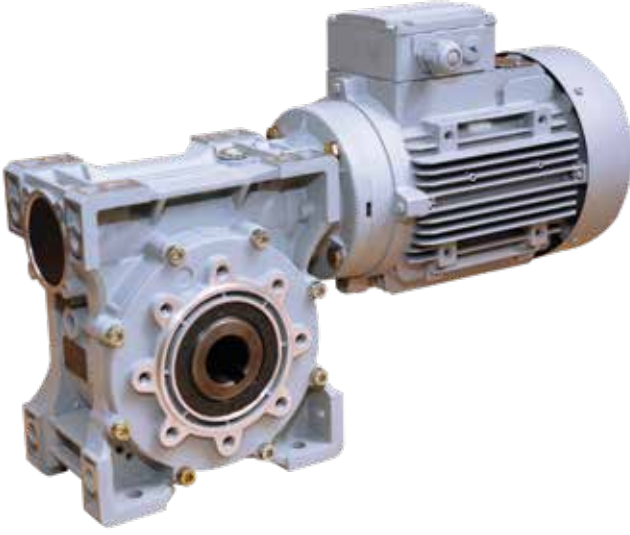

Teknik Özellikler:

- ADN30 - ADN110 arası gövde seçenekleri
- ADN30 - ADN90 gövde alüminyum enjeksiyon döküm
- ADN110 gövde pik döküm
- Tüm gövde ve montaj pozisyonlarında ısıya dayanıklı sentetik yağ
- Yüksek verimlilik
- 20Nm-850Nm tork aralığı
- Universal dizayn ile üç yön ayaktan, gövde üzerinden, flanşlı ve tork kollu bağlantı opsiyonları
- B14/B5 motor bağlantı opsiyonları
- 0,09kW - 4kW arası motor bağlantı opsiyonu
- 1/7,5N 1/100 standart tahvil aralığı
- ADN/ADN kombinasyon seçeneği ile yüksek tahviller.



“Güçlü stoğumuzla montajdan hızlı teslimat...”

Aden Endüstriyel, redüktör ve motor taleplerinizi güçlü stoğu ile montajdan hızlı bir şekilde karşılarken düzgün ve güvenli paketlenme ile teslimatı en üst seviyede sağlar.



Güvenilir ve hızlı teslimat için,



Aden Endüstriyel'de Bakım ve Onarım Hizmetleri

Aden Endüstriyel kurmuş olduğu bakım merkezi ile sektör içerisinde edinilmiş tecrübeler eşliğinde müşterilerine, marka ayırt etmeksizin tüm redüktör tiplerinde bakım onarım hizmetleri vermektedir.

Bakım onarım hizmetlerinin önemi gün geçtikçe artmaktadır.

Küreselleşen dünyada rekabet tüm sanayi kollarında en üst düzeye çıkmıştır. Verimli, kesintisiz, yalın imalat, planlı lojistik ile birlikte firmaların rekabet gücünü artıran faktörlerdir. Dolayısıyla işletmeler üretim performanslarını sistematik bir şekilde artırarak rekabet güçlerini de artırmaya çalışmaktadır.

Günümüz yoğun rekabet ortamında beklenmedik zamanlarda ortaya çıkan arızalar üretimde duruşların meydana gelmesine, önemli maddi kayıplara sebep olmaktadır.

Bu sebeple, hasarlı veya atıl halde bulunan redüktörlerin onarılarak sisteme geri kazandırılması hem maliyet hem de yedekleme süreçlerinde kullanıcılara fayda sağlar.

İşletmelerin zamansız duruşlardan ve maddi kayıplardan kaçınabilmeleri için de mutlaka makinelerin tiplerine, çalışma şartlarına ve çalışma sürelerine bağlı olarak günlük, haftalık, aylık ve yıllık gibi belirlenen süre aralıklarında bakıma alınmaları gerekmektedir.

Aden Endüstriyel'in tüm markalarda ve tüm ürün tiplerinde hizmet vermesi, toplu ve tek yerden çözüm sağladığından oldukça avantajlıdır. Eskiyen redüktörler için yenileme hizmeti sunan Aden, bu sayede bu ürünlerin yedek olarak değerlendirilebilmesini mümkün kılıyor ve üretim süreçlerinin kesintiye uğramasına katkıda bulunuyor.

Ekiplerimizin gerek süreç yönetimi gerek geri bildirim raporlamaları müşterilerimizin değerlendirme süreçlerini kısa sürede sonuçlandırmasına olanak sağlamaktadır.



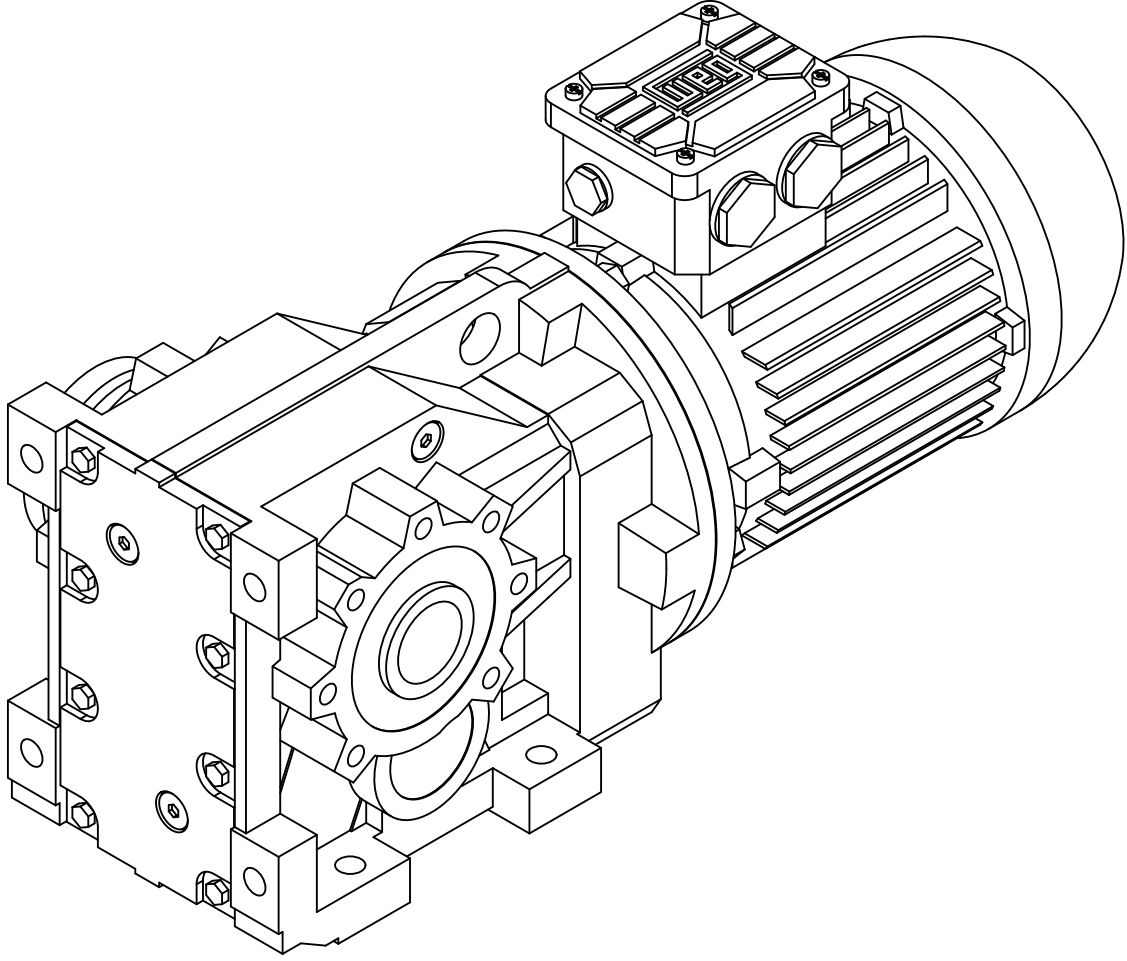

ADEN ENDÜSTRİYEL ÜRÜNLER SAN. ve DIŐ TİC. A.Ő.
Őekerpınar Mah. Marmara Geri DönüŐümcüler San. Sit.
Ayçiçek Sokak No: 31/A Çayırova / KOCAELİ
Tel.: (0262) 658 17 91 (pbx) • Fax: (0262) 658 17 93
E-posta: info@adenindustrial.com • www.adenindustrial.com

